

Job # DDS8000
Colors: 1-color print

Pantone 2695c

FO LD

3.75"wide

For additional set-up or operating assistance,
please visit our website at www.disneyelectronics.com
or contact customer service at (954) 660-7026.

Please keep all packaging material for at least 90 days in case you
need to return this product to your place of purchase or Memcorp.

For parts and accessories, contact Fox International at 1-800-321-6993.

Distributed by Memcorp Inc., Weston, FL, Disney Elements © Disney 2005.

Para informacion adicional sobre la configuracion o si necesita asistencia
con la operacion del equipo, por favor visitenos en nuestra pagina web
www.disneyelectronics.com o si requiere asistencia directa, comuniquese
con nuestro departamento de servicio al cliente al numero (954) 660-7026.

Por favor mantenga todo el material de empaque por lo menos por
90 dias, en caso que usted necesite devolver el producto donde lo
compro a directamente a Memcorp Inc.

Para Accesorios o Partes en general, por favor comuniquese con
Fox International al numero 1-800-321-6993.

Distribuido por Memcorp Inc. Weston, FL, Disney Elements ©Disney 2005.

Pour obtenir des informations supplémentaires sur l'installation ou une
assistance concernant l'emploi de votre produit, veuillez visiter notre site
Web sur www.disneyelectronics.com ou contacter notre service clientèle
au (954) 660-7026.

Veillez conserver tout matériel d'emballage pendant au moins 90 jours
au cas où vous devriez renvoyer votre produit à votre revendeur ou
directement à Memorex.

Pour les pieces et les accessoires, contactez Fox International at au
1-800-321-6993.

Éléments Disney ©Disney 2005. Distribué par Memcorp Inc. Weston, Floride

Disney jam stand™
stereo speakers/recharger

User's Guide

Jam Stand™ Stereo Speaker/Recharger

Manual del Usuario

Altavoces estereofónicos/recargador Jam Stand™

Guide d'utilisation

**Haut-parleurs Stéréo et Borne
de Recharge Jam Stand™**

DDS8000



5.12"high

FO LD

QUICK REFERENCE

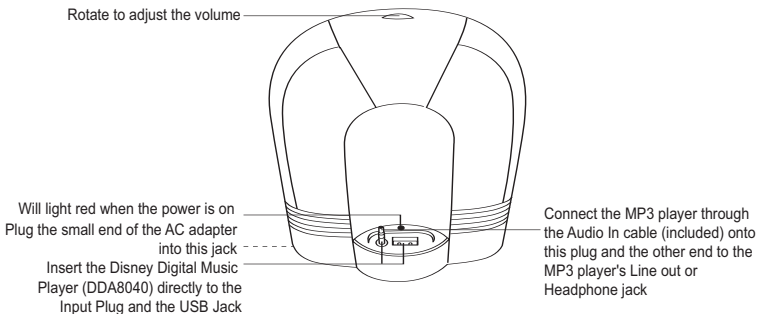

SIMPLIFIED OPERATION FOR DISNEY DIGITAL MUSIC PLAYER (DDA8040)

1. Connect the AC adapter (included) to the AC outlet and the DC IN jack at the rear of the unit; the Power indicator will light red.
- 2a. To charge the rechargeable battery of the Disney Digital Music player (DDA8040), slide the Power switch (on the DDA8040) to the OFF position; then insert it directly onto the Audio Input plug and the USB jack to begin charging.
- 2b. To hear the music from the Disney Digital Music player (DDA8040), slide the Power switch (on the DDA8040) to the ON position and insert it directly onto the Audio Input plug and the USB jack. The Disney Digital Music player (DDA8040) will start playback automatically; the sound will be heard through the Speaker System and the lights around the speakers will flash randomly. Adjust the volume by rotating the Volume control at the top of the Speaker system and the Volume buttons on the Disney Digital Music player (DDA8040).
3. When finished, unplug the AC adapter and the Disney Digital Music player from the Speaker System.

SIMPLIFIED OPERATION FOR OTHER MP3 PLAYERS:

1. Insert the MP3 player through the Audio IN cable (included) to the Audio Input plug.
2. Connect the AC adapter (included) to the AC outlet and the DC IN jack at the rear of the unit; the Power indicator will light red.
3. Refer to the owner's manual of the MP3 player to start playback. The sound will be heard through the Speaker System and the light around the speakers will flash randomly. Adjust the volume by rotating the Volume control.
4. When finished, unplug the AC adapter and the MP3 player from the Speaker System.

SAFETY PRECAUTIONS



CAUTION

**RISK OF ELECTRIC SHOCK
DO NOT OPEN**



CAUTION: TO REDUCE THE RISK OF ELECTRIC SHOCK, DO NOT REMOVE COVER (OR BACK). NO USER-SERVICEABLE PARTS INSIDE. REFER SERVICING TO QUALIFIED SERVICE PERSONNEL.

This Caution Marking is located at the bottom enclosure of the unit.



DANGEROUS VOLTAGE:

The lightning flash with arrowhead symbol, within an equilateral triangle is intended to alert the user to the presence of uninsulated dangerous voltage within the product's enclosure that may be of sufficient magnitude to constitute a risk of electric shock to persons.



ATTENTION:

The exclamation point within an equilateral triangle is intended to alert the user to the presence of important operating and maintenance (servicing) instructions in the literature accompanying the appliance.

FCC WARNING:

This equipment may generate or use radio frequency energy. Changes or modifications to this equipment may cause harmful interference unless the modifications are expressly approved in the instruction manual. The user could lose the authority to operate this equipment if an unauthorized change or modification is made.

ATTENTION:

POUR ÉVITER LES CHOC ÉLECTRIQUES, INTRODUIRE LA LAME LA PLUS LARGE DE LA FICHE DANS LA BORNE CORRESPONDANTE DE LA PRISES ET POUSSER JUSQU'AU FOND.

SAFETY PRECAUTIONS

INFORMATION:

This equipment generates, uses and can radiate radio frequency energy and, if not installed and used in accordance with the instructions, may cause harmful interference to radio communications. However, there is no guarantee that interference will not occur in a particular installation. If this equipment does cause harmful interference to radio or television reception, which can be determined by turning the equipment off and on, the user is encouraged to try to correct the interference by one or more of the following measures:

- Reorient or relocate the receiving antenna.
- Increase the separation between the equipment and receiver.
- Connect the equipment into an outlet on a circuit different from that to which the receiver is connected.
- Consult the dealer or an experienced radio/TV technician for help.

WARNING: TO PREVENT FIRE OR SHOCK HAZARD, DO NOT EXPOSE THIS UNIT TO RAIN OR MOISTURE.

SURGE PROTECTORS:

It is recommended to use a surge protector for AC connection. Lightning and power surges ARE NOT covered under warranty for this product.

POWER SOURCE

USING AN ADAPTER (INCLUDED)

1. Plug the small end of the AC adapter into the DC IN jack on the rear of the unit.
2. Connect the other end (with two blades) into an AC outlet having 120V, 60Hz AC only; the Power indicator will light red when the AC adapter is connected.

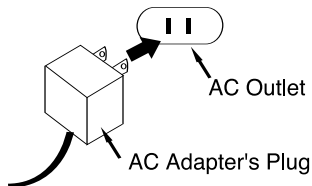

NOTES:

- Only use the supplied AC adapter which has the following specs: DC 12V, 500mA $\ominus \rightleftarrows \oplus$.
- For the Disney Digital Music Player (DDA8040), while the player is turned off, directly connect it to the Audio Input plug and the USB jack, the Disney Digital Music Player's rechargeable battery will charge.

LOCATION OF CONTROLS

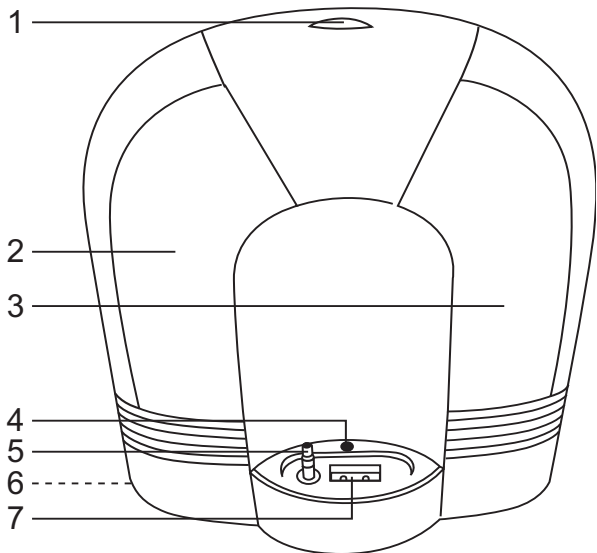

1. VOLUME Control
2. Left Speaker
3. Right Speaker
4. Power Indicator
5. Audio Input Plug
6. DC IN Jack (Rear of Unit)
7. USB Jack (Can only be used to recharge the battery of the Disney Digital Music player [DDA8040])

OPERATION

1

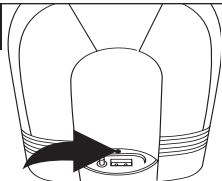

Connect the AC adapter as described on page 4; the Power indicator on the Speaker System will light red.

2

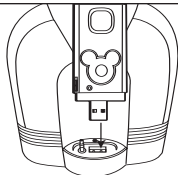

For the Disney Digital Music Player (DDA8040): Slide the Power switch on the DDA8040 to the ON position. Then insert the unit directly onto the Audio Input plug and the USB jack. After a few seconds, the unit will start playback automatically. The sound will be heard through the Speaker System and the lights around the speakers will flash randomly. **NOTE:** For the DDA8040, if the unit is in the Stop mode, after two minutes, it will start playback again automatically. If you don't want it to start playback again, you should unplug the unit from the Speaker System.

3



For another MP3 player: Connect the MP3 Player as described on the next page, then refer to the owner's manual of the MP3 Player to start playback. The sound will be heard through the Speaker System and the lights around the speakers will flash randomly.

4

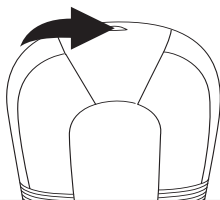

Adjust the volume by rotating the Volume control at the top of the Speaker System and the Volume control of your MP3 player. When finished, unplug the Speaker System and the MP3 player.

NOTE:

- If the lights around the speakers do not flash randomly during playback, increase the volume level of your MP3 player.

OPERATION (CONTINUED)

CONNECTING AN MP3 PLAYER

Connect the MP3 player to the Speaker System following one of the two connections below:

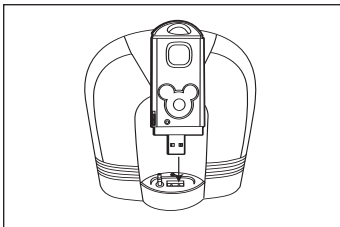

For Disney Digital Music Player (DDA8040), insert the unit directly onto the Audio Input plug and the USB jack.

NOTE: Make sure to slide the Power switch on the Disney Digital Music Player (DDA8040) to the OFF position to charge the battery.

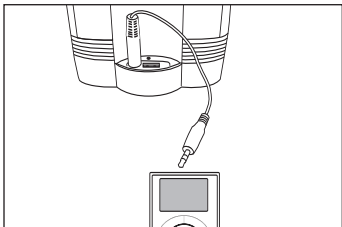

For other MP3 players, insert the Audio IN cable to the MP3 player's Line Out or Headphone jack and the other end to the Audio Input Plug of the Speaker System.

OPERATION (CONTINUED)

RECHARGING THE RECHARGEABLE BATTERY OF THE DISNEY DIGITAL MUSIC PLAYER (DDA8040)

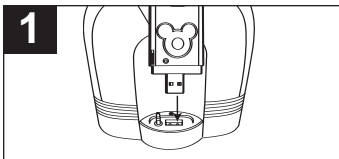

1 Slide the Power switch on the Disney Digital Music Player (DDA8040) to the OFF position, remove the USB Flash Plug cover and insert the unit directly onto the USB Jack and Audio Input Plug to charge up the rechargeable battery of the Disney Digital Music Player (DDA8040).

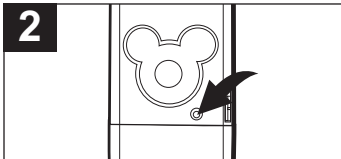

2 While charging the battery, the Function indicator on the Disney Digital Music Player (DDA8040) will flash green and red. The Function indicator will light green when fully charged. It takes approx. 2.5 to 3 hours to charge the battery from empty to full.

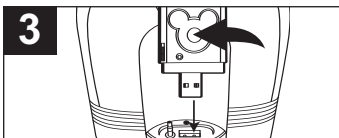

3 While charging, you can press the Play/Pause button on the DDA8040 to playback the music files from the DDA8040, the unit will stop when the music files from the DDA8040 have been played. **NOTE:** While charging, the Function indicator on the DDA8040 will continuously flash red and green, even though the DDA8040 is in Play mode.

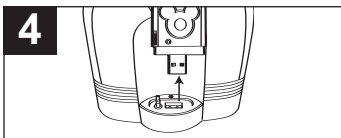

4 When finished charging, remove the Disney Digital Music Player (DDA8040) from the Speaker System and unplug the AC adapter.

NOTE:

- To recharge the rechargeable battery of the Disney Digital Music Player (DDA8040), make sure you have turned off the unit before inserting it onto the USB jack. If you are playing music or the unit is already inserted into the USB jack and the Audio Input plug, you should unplug the player, then turn off the unit and insert it back onto the USB jack to start charging the battery.
- If charging is finished and you want to playback the music files from the Disney Digital Music Player (DDA8040), unplug the unit from the Speaker System. Then slide the Power switch on the DDA8040 to the ON position and insert it back onto the Speaker System to start playback.

SPECIFICATIONS

Power Requirement.....DC IN 12V
Speaker4 Ohms, 3W
Dimensions5 (W) x 6 (H) x 2.3 (D) Inches

CONSULTA RÁPIDA

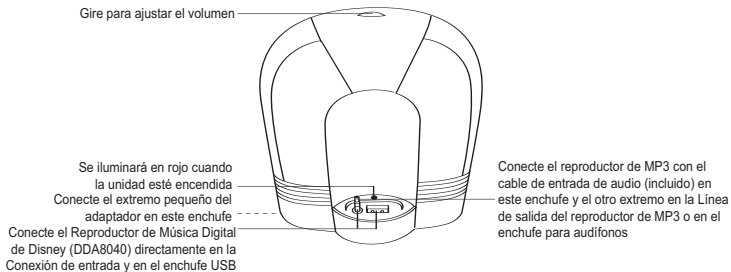

OPERACIÓN SIMPLIFICADA PARA EL REPRODUCTOR DE MÚSICA DIGITAL DE DISNEY (DDA8040)

1. Conecte el adaptador de corriente alterna (incluido) al contacto eléctrico y en el enchufe de entrada en la parte trasera de la unidad; el indicador de Energía se iluminará en rojo.
- 2a. Para cargar la pila recargable del Reproductor de Música Digital de Disney (DDA8040), deslice el interruptor de Encendido (en DDA8040) a la posición de OFF; luego conéctelo directamente al enchufe de Entrada de audio y el enchufe USB para empezar a cargarla.
- 2b. Para escuchar la música del Reproductor de Música Digital de Disney (DDA8040), deslice el interruptor de Encendido (en DDA8040) a la posición de ON y conéctelo directamente al enchufe de Entrada de audio y al enchufe USB. El Reproductor de Música Digital de Disney (DDA8040) empezará automáticamente con la reproducción; el sonido se escuchará a través del Sistema de bocinas y las luces alrededor de las bocinas parpadearán aleatoriamente. Ajuste el volumen girando el control de Volumen en la parte superior del Sistema de bocinas y los botones de Volumen en el Reproductor de Música Digital de Disney (DDA8040).
3. Al terminar, desconecte el adaptador de corriente alterna y el Reproductor de Música Digital de Disney del Sistema de bocinas.

OPERACIÓN SIMPLIFICADA PARA EL OTROS REPRODUCTOR DE MP3:

1. Conecte el reproductor de MP3 con el cable de Entrada de audio (incluido) al enchufe de Entrada de audio.
2. Conecte el adaptador de corriente alterna (incluido) al contacto eléctrico y en el enchufe de entrada en la parte trasera de la unidad; el indicador de Energía se iluminará en rojo.
3. Consulte el manual del propietario manual del reproductor de MP3 para iniciar la reproducción. El sonido se escuchará a través del Sistema de bocinas y la luz alrededor de las bocinas parpadeará aleatoriamente. Ajuste el volumen girando el control de Volumen.
4. Al terminar, desconecte el adaptador de corriente alterna y el reproductor de MP3 del Sistema de bocinas.

MEDIDAS DE SEGURIDAD



CUIDADO

RIESGO DE DESCARGA ELÉCTRICA. NO ABRIR



PRECAUCIÓN: PARA REDUCIR EL RIESGO DE UNA DESCARGA ELÉCTRICA, NO quite la tapa (o parte posterior). NO HAY PARTES adentro que el usuario pueda reparar. Remita las reparaciones al personal de servicio calificado.

Esta marca de alerta se encuentra en la parte inferior del gabinete de la unidad.



ADVERTENCIA: La figura de la flecha con forma de rayo dentro de un triángulo está hecho para alertar al usuario de la presencia de cables sin aislar de "voltaje peligroso" dentro del gabinete, de tal magnitud que puede causar un riesgo de descarga eléctrica a las personas.



ADVERTENCIA: El signo de exclamación dentro de un triángulo está hecho para alertar al usuario de la existencia de instrucciones importantes tanto de servicio como de funcionamiento y mantenimiento que vienen con la unidad.

AVISO DE LA FCC:

Este equipo genera o puede usar energía de frecuencia radial. Cualquier cambio o modificación al equipo, puede causar interferencia nociva, a menos que estas modificaciones esten expresamente indicadas en el manual de instrucciones. El usuario puede perder el derecho de operar este equipo si efectuara un cambio o modificación no autorizadas.

ATTENTION:

POUR ÉVITER LES CHOC ÉLECTRIQUES, INTRODUIRE LA LAME LA PLUS LARGE DE LA FICHE DANS LA BORNE CORRESPONDANTE DE LA PRISES ET POUSSER JUSQU'AU FOND.

MEDIDAS DE SEGURIDAD

AVISO DE LA FCC:

Este equipo genera o puede usar energía de frecuencia radial. Cualquier cambio o modificación al equipo, puede causar interferencia nociva, a menos que estas modificaciones estén expresamente indicadas en el manual de instrucciones. El usuario puede perder el derecho de operar este equipo si efectuara un cambio o modificación no autorizadas.

Este sistema está de acuerdo con los límites exigidos por la Clase B para dispositivos electrónicos tal como se especifican en la Parte 15 del Reglamento FCC. Estos límites ofrecen una protección razonable contra la interferencia de radio o televisión, aún cuando esté operando correctamente. Para eliminar cualquier interferencia, usted puede intentar una o más de las siguientes medidas correctivas:

- Re-oriente o cambie de posición la antena receptora.
- Aumente la distancia existente entre el sistema y el radio o televisión.
- Use distintos toma-corrientes para el radio o la televisión.
- Si el problema persiste, consulte a un técnico especializado en radio/televisión.

ADVERTENCIA: PARA EVITAR LOS PELIGROS DE INCENDIO O ELECTROCUTAMIENTO, NO EXPONGA ESTA UNIDAD A LA LLUVIA O HUMEDAD.

PROTECTORES DE OLEADA:

Se recomienda para utilizar un protector de oleada para la conexión de la CA. Las oleadas del relámpago y de la energía no se cubren bajo garantía para este producto.

FUENTE DE ENERGÍA

USAR UN ADAPTADOR (INCLUIDO)

1. Conecte el extremo pequeño del cable para adaptador de corriente alterna en el enchufe de entrada de DC en la parte posterior de la unidad.
2. Conecte el otro extremo (de dos cuchillas) únicamente en un contacto eléctrico de 120V, 60Hz; el indicador de Energía se iluminará en rojo cuando haya conectado el adaptador de corriente alterna.

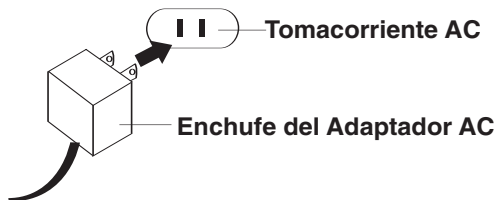

NOTAS:

- Use únicamente un adaptador de corriente alterna incluido, que tenga las siguientes especificaciones: DC 12V, 500mA $\ominus \rightleftarrows \oplus$.
- Para el Reproductor de Música Digital de Disney (DDA8040), mientras el reproductor está apagado, conéctelo directamente al enchufe de Entrada de audio y al enchufe USB y la pila recargable de éste se empezará a cargar.

UBICACIÓN DE LOS CONTROLES

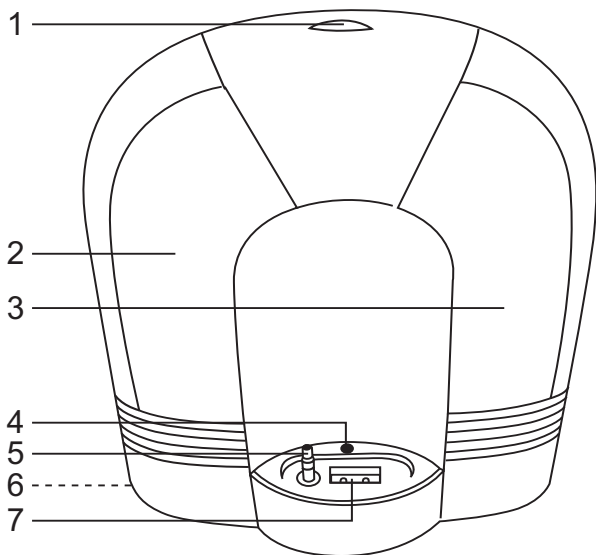

1. Control de VOLUMEN
2. Bocina izquierda
3. Bocina derecha
4. Indicador de energía
5. Enchufe de Entrada de audio
6. Enchufe de entrada para DC (atrás en la unidad)
7. Enchufe USB (solamente se puede usar para recargar la pila del Reproductor de Música Digital de Disney [DDA8040])

OPERACIÓN

1

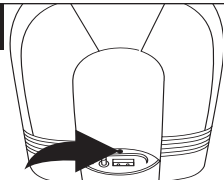

Conecte el adaptador de corriente alterna como se describe en la página 4; el indicador de Energía en el Sistema de bocinas se iluminará en rojo.

2

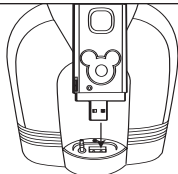

Para el Reproductor de Música Digital de Disney (DDA8040): Deslice el interruptor de Encendido en DDA8040 a la posición de ON. Luego conecte la unidad directamente al enchufe de Entrada de audio y al enchufe USB. Después de unos segundos, la unidad empezará la reproducción automáticamente. El sonido se escuchará a través del Sistema de bocinas y las luces alrededor de las bocinas parpadearán aleatoriamente. **NOTA:** Para DDA8040, si la unidad está en modo de Paro, después de dos minutos, empezará de nuevo la reproducción, automáticamente. Si no desea que empiece de nuevo, desconecte la unidad del Sistema de bocinas.

3



Para otro reproductor de MP3: Conecte el reproductor de MP3 como se describió anteriormente en la próxima página, luego consulte el manual del propietario del reproductor de MP3 para iniciar la reproducción. El sonido se escuchará a través del Sistema de bocinas y las luces alrededor de las bocinas parpadearán aleatoriamente.

4

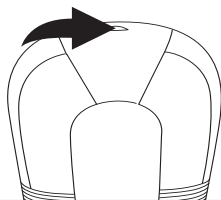

Ajuste el volumen girando el control de Volumen en la parte superior del Sistema de bocinas y el control de Volumen en el reproductor de MP3. Al terminar, desconecte el Sistema de bocinas y el reproductor de MP3.

NOTA:

- Si las luces alrededor de las bocinas no se encienden aleatoriamente durante la reproducción, incremente el nivel de volumen de su reproductor de MP3.

OPERACIÓN (CONTINÚA)

CONECTAR UN REPRODUCIDOR DE MP3

Conecte el reproductor de MP3 al Sistema de bocinas siguiendo una de las dos conexiones a continuación:

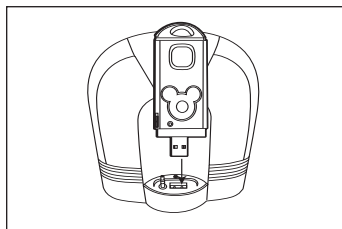

Para el Reproductor Música Digital de Disney (DDA8040), conecte la unidad directamente al enchufe de Entrada de audio y al enchufe USB.
NOTA: Asegúrese de deslizar el interruptor de Encendido en el Reproductor de Música Digital de Disney (DDA8040) a la posición de OFF para cargar la batería.

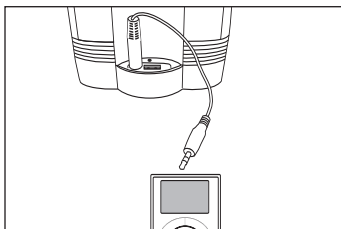

Para otros reproductores de MP3, conecte el cable de Entrada de audio a la Línea de salida del reproductor de MP3 o al enchufe para audífonos y el otro extremo en el enchufe de Entrada de audio de la Sistema de bocinas.

OPERACIÓN (CONTINUÍA)

RECARGAR LA PILA RECARGABLE DEL REPRODUCTOR DE MÚSICA DIGITAL DE DISNEY (DDA8040)

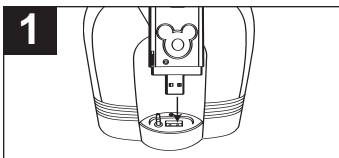

1
Deslice el interruptor de Encendido en el Reproductor de Música Digital de Disney (DDA8040) a la posición de OFF, retire la cubierta de la conexión USB y conecte la unidad directamente en el enchufe USB y en el enchufe de Entrada de audio para cargar la pila recargable del Reproductor de Música Digital de Disney (DDA8040).

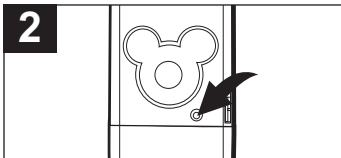

2
Mientras se recarga la pila, el indicador de Función en el Reproductor de Música Digital de Disney (DDA8040) parpadeará de color verde y rojo. El indicador de Función se iluminará de color verde cuando se haya cargado por completo. La pila se carga en aprox. 2.5 a 3 horas estando completamente descargada a completamente cargada.

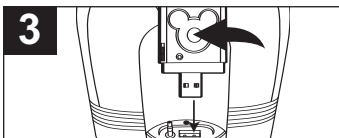

3
Mientras se recarga, puede oprimir el botón de Tocar/Pausa en DDA8040 para reproducir los archivos de música de la misma y la unidad se detendrá cuando los archivos de música se hayan reproducido. **NOTA:** Mientras se recarga la pila, el indicador de Función en DDA8040 continuamente parpadeará de color rojo y verde, aunque está DDA8040 en modo de Tocar.

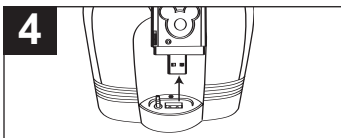

4
Cuando termine con la recarga, quite el Reproductor de Música Digital de Disney (DDA8040) del Sistema de bocinas y desconecte el adaptador de corriente alterna.

NOTA:

- Para recargar la pila recargable del Reproductor de Música Digital de Disney (DDA8040), asegúrese de apagar la unidad antes de conectar el enchufe USB. Si están escuchando música o si la unidad ya está conectada al enchufe USB y el enchufe de Entrada de audio, desconecte el reproductor, luego apague la unidad y conéctela de nuevo en el enchufe USB para iniciar la recarga de la pila.
- Cuando termine de recargarse y desea reproducir los archivos de música del Reproductor de Música Digital de Disney (DDA8040), desconecte la unidad del Sistema de bocinas. Luego deslice el interruptor de Encendido en DDA8040 a la posición de ON y conéctelo de nuevo al Sistema de bocinas para iniciar la reproducción.

ESPECIFICACIONES

Potencia necesariaEntrada de 12V
Bocina4 ohmios, 3W
Dimensiones5 (ancho) x 6 (alto) x 2.3 (fondo) pulgadas

RÉFÉRENCE RAPIDE

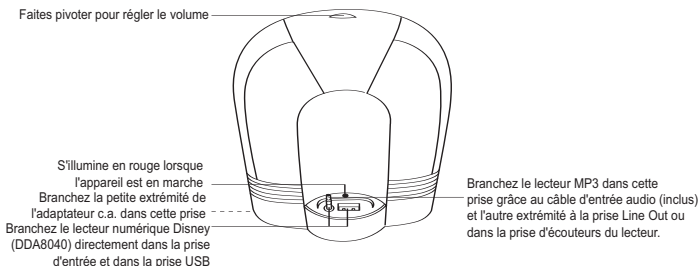

FONCTIONNEMENT SIMPLIFIÉ DU LECTEUR NUMÉRIQUE DISNEY (DDA8040)

1. Branchez l'adaptateur c.a. (inclus) dans la prise AC Outlet (sortie c.a.) et dans la prise DC In (entrée c.c.) à l'arrière de l'appareil ; l'indicateur d'alimentation s'illuminera en rouge.
- 2a. Pour recharger la pile rechargeable du lecteur numérique Disney (DDA8040), glissez l'interrupteur d'alimentation POWER (du DDA8040) en position OFF ; et branchez-le directement dans la prise Audio Input (entrée audio) ainsi que dans la prise USB pour commencer le chargement.
- 2b. Pour écouter la musique du lecteur numérique Disney (DDA8040), glissez l'interrupteur d'alimentation POWER (du DDA8040) en position ON et branchez-le directement dans la prise Audio Input (entrée audio) ainsi que dans la prise USB. Le lecteur numérique Disney (DDA8040) débutera automatiquement la lecture ; vous entendrez le son grâce au système de haut-parleurs et les lumières autour des haut-parleurs clignoteront de façon aléatoire. Réglez le volume en pivotant le contrôle situé au-dessus du système de haut-parleurs et le bouton Volume sur le lecteur numérique Disney (DDA8040).
3. Lorsque terminé, débranchez l'adaptateur c.a. et le lecteur numérique Disney du système de haut-parleurs.

FONCTIONNEMENT SIMPLIFIÉ POUR D'AUTRES LECTEURS MP3

1. Branchez le lecteur MP3 dans la prise Audio Input (entrée audio) grâce au câble Audio In (inclus).
2. Branchez l'adaptateur c.a. (inclus) dans la prise AC Outlet (sortie c.a.) et dans la prise DC In (entrée c.c.) à l'arrière de l'appareil ; l'indicateur d'alimentation s'illuminera en rouge.
3. Consultez le manuel de l'utilisateur du lecteur MP3 pour commencer la lecture. Vous entendrez le son grâce au système de haut-parleurs et les lumières autour des haut-parleurs clignoteront de façon aléatoire Réglez le volume en pivotant le contrôle de volume.
4. Lorsque terminé, débranchez l'adaptateur c.a. et le lecteur MP3 du système de haut-parleurs.

CONSIGNES DE SÉCURITÉ



MISE EN GARDE

**RISQUE DE CHOC ÉLECTRIQUE
NE PAS OUVRIR**



MISE EN GARDE : AFIN DE RÉDUIRE LE RISQUE DE CHOC ÉLECTRIQUE, NE RETIREZ PAS LE COUVERCLE (OU L'ARRIÈRE). AUCUNE PIÈCE POUVANT ÊTRE ENTRETENUE PAR L'UTILISATEUR NE SE TROUVE À L'INTÉRIEUR. POUR L'ENTRETIEN, CONSULTEZ UN PERSONNEL DE SERVICE QUALIFIÉ.

Cette notice de sécurité est située sur la partie inférieure de l'enveloppe.



TENSION DANGEREUSE

Le symbole de l'éclair à l'intérieur du triangle prévient l'utilisateur de la présence, à l'intérieur de l'appareil, de tension dangereuse d'une importance suffisante pour constituer un risque de choc électrique.



ATTENTION

Le symbole du point d'exclamation à l'intérieur du triangle informe l'utilisateur de la présence de directives importantes sur le fonctionnement et l'entretien de l'appareil dans le manuel accompagnant ce produit.

MISE EN GARDE DE LA CFC :

Cet appareil peut émettre ou utiliser de l'énergie par radio-fréquence. Tout changement à cet appareil peut occasionner de l'interférence dommageable, à moins que les modifications ne soit explicitement approuvées dans le présent manuel.

L'utilisateur pourrait perdre son droit d'utiliser cet appareil s'il y effectue un changement non autorisé.

ATTENTION:

POUR ÉVITER LES CHOC ÉLECTRIQUES, INTRODUIRE LA LAME LA PLUS LARGE DE LA FICHE DANS LA BORNE CORRESPONDANTE DE LA PRISES ET POUSSER JUSQU'AU FOND.

CONSIGNES DE SÉCURITÉ

INFORMATION

Cet appareil a subi des tests et s'est avéré conforme aux limites déterminées pour un appareil numérique de classe B, selon la partie 15 des règlements de la Commission Fédérale des Communications (É.-U.). Ces limites sont déterminées pour offrir une protection raisonnable contre une interférence dommageable dans une résidence. Cet appareil produit, utilise et peut émettre de l'énergie par radio-fréquence et, s'il n'est pas installé et utilisé selon les instructions, peut causer de l'interférence à d'autres appareils de communication radio. Cependant, il n'est pas garanti qu'une telle interférence ne se produira pas dans une installation particulière. Si cet appareil cause de l'interférence nuisible à la réception radio ou télévision (qu'on peut déterminer en allumant et en éteignant l'appareil), l'utilisateur est encouragé à essayer d'y remédier en prenant une ou plusieurs des mesures suivantes :

- réorienter ou déplacer l'antenne de réception;
- augmenter l'espace entre l'appareil et le récepteur;
- brancher l'appareil dans une prise reliée à un autre circuit que celui auquel le récepteur est branché;
- consulter le détaillant ou un technicien radio/télé expérimenté.

MISE EN GARDE :
POUR PRÉVENIR LE RISQUE D'INCENDIE OU DE
CHOC ÉLECTRIQUE, N'EXPOSEZ PAS CET
APPAREIL À LA PLUIE OU À L'HUMIDITÉ.

LES LIMITEURS DE SURTENSION :

Il est recommandé d'utiliser un limiteur de surtension pour connexion c.a. La foudre et les surtensions électriques **NE SONT PAS** couvertes par la garantie de ce produit.

SOURCE D'ALIMENTATION

UTILISATION D'UN ADAPTATEUR (INCLUS)

1. Insérez le bout le plus petit de l'adaptateur c.a. dans la prise DC IN (entrée c.c.) à l'arrière de l'appareil.
2. Branchez l'autre extrémité (avec les deux lames) dans une prise c.a. murale de 120V, 60Hz seulement ; le témoin indicateur s'illuminera en rouge lorsque l'adaptateur c.a. sera branché.

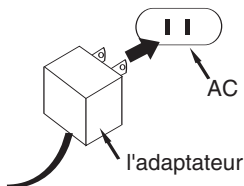

REMARQUES :

- Utilisez uniquement un adaptateur c.a. qui comporte les spécifications suivantes : 12V c.c., 500mA.
- Pour le lecteur numérique Disney (DDA8040), lorsque celui-ci n'est pas en marche, branchez-le directement à la prise Audio Input (entrée audio) ainsi que dans la prise USB et la pile rechargeable du lecteur numérique Disney se rechargera.

EMPLACEMENT DES CONTRÔLES

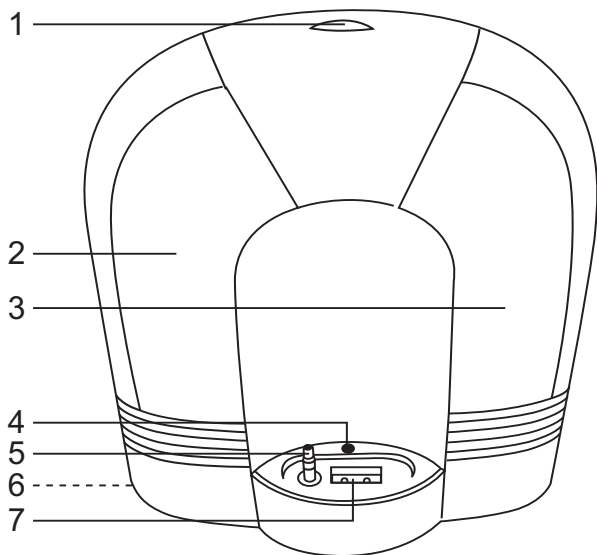

1. Contrôle du VOLUME
2. Haut-parleur de gauche
3. Haut-parleur de droite
4. Indicateur d'alimentation
5. Prise Audio Input (entrée audio)
6. Prise DC IN (sortie audio) (arrière de l'appareil)
7. Prise USB (peut être utilisé pour recharger la pile du lecteur numérique Disney [DDA8040] seulement)

FONCTIONNEMENT

1

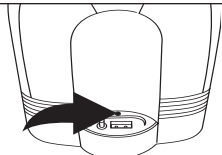

Branchez l'adaptateur c.a. tel que décrit à la page 4 ; l'indicateur d'alimentation sur le système de haut-parleurs s'illuminera en rouge.

2

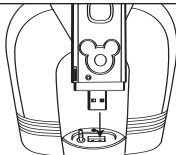

Pour le lecteur numérique Disney (DDA8040) : glissez l'interrupteur d'alimentation POWER du DDA8040 en position ON. Branchez-le ensuite directement dans la prise Audio Input (entrée audio) ainsi que dans la prise USB. Après quelques secondes, l'appareil débutera automatiquement la lecture. Vous entendrez le son grâce au système de haut-parleurs et les lumières autour des haut-parleurs clignoteront de façon aléatoire. **REMARQUE :** pour le DDA8040, si l'appareil est en mode d'arrêt, après deux minutes, la lecture reprendra automatiquement. Si vous ne désirez pas que la lecture reprenne, vous devez débrancher l'appareil du système de haut-parleurs.

3



Pour un autre lecteur MP3 : branchez-le tel que décrit à la page suivante, consultez le manuel de l'utilisateur du lecteur MP3 pour débuter la lecture. Vous entendrez le son grâce au système de haut-parleurs et les lumières autour des haut-parleurs clignoteront de façon aléatoire.

4

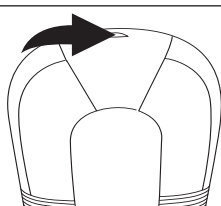

Réglez le volume en pivotant le contrôle situé au-dessus du système de haut-parleurs et le bouton de volume sur le lecteur MP3. Lorsque terminé, débranchez le système de haut-parleurs du lecteur MP3.

REMARQUE :

- Si les lumières autour des haut-parleurs ne clignotent pas de façon aléatoire pendant la lecture, augmentez le niveau du volume sur votre lecteur MP3.

FONCTIONNEMENT (SUITE)

BRANCHEMENT D'UN LECTEUR MP3

Branchez le lecteur MP3 au système de haut-parleurs selon une des deux méthodes ci-dessous :

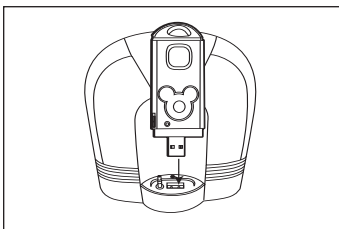

Pour le lecteur numérique Disney (DDA8040), branchez-le directement dans la prise Audio Input (entrée audio) ainsi que dans la prise USB.

REMARQUE : assurez-vous de glissez l'interrupteur l'alimentation du lecteur numérique Disney (DDA8040) en position OFF pour recharger la pile.

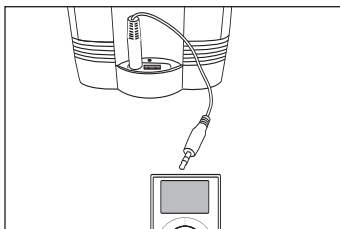

Pour les autres lecteurs MP3, branchez une extrémité du câble Audio In à la prise Line Out ou à la prise d'écouteurs et l'autre extrémité à la prise Audio Input (entrée audio) du système de haut-parleurs.

FUNCTIONNEMENT (SUITE)

RECHARGE DE LA PILE RECHARGEABLE DU LECTEUR NUMÉRIQUE DISNEY (DDA8040)

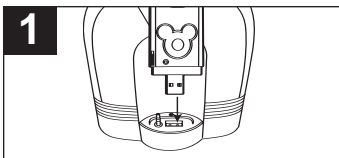

1 Glissez l'interrupteur d'alimentation du lecteur numérique Disney (DDA8040) en position OFF, retirez le couvercle de la prise Flash USB et branchez l'appareil directement sur la prise USB et la prise Audio Input afin d'effectuer la recharge de la pile du lecteur numérique Disney (DDA8040).

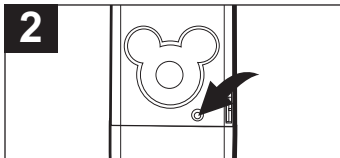

2 Lors de la recharge de la pile, l'indicateur de fonction du lecteur numérique Disney (DDA8040) clignotera en rouge et en vert. L'indicateur de fonction s'allumera en vert lorsque la pile sera rechargée. Le temps approximatif pour une recharge complète d'une pile vide est de 2,5 à 3 heures.

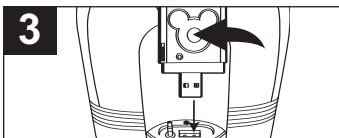

3 Durant de la recharge de la pile, vous pouvez appuyez sur le bouton Play/Pause (lecture/pause) du DDA8040 pour débiter la lecture des fichiers contenus dans l'appareil, celui-ci s'arrêtera une fois la lecture des fichiers terminée. **REMARQUE** : lors du chargement, l'indicateur de fonction du DDA8040 clignotera en vert et en rouge, même si le lecteur est en mode de lecture.

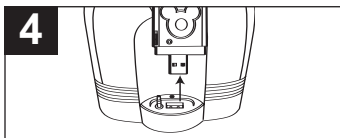

4 À la fin de la recharge, retirez le lecteur numérique Disney (DDA8040) du système de haut-parleurs et débranchez l'adaptateur c.a.

REMARQUE :

- Lorsque vous rechargez la pile du lecteur numérique Disney (DDA8040), assurez-vous d'avoir éteint l'appareil avant de le brancher dans la prise USB. Si vous écoutez de la musique avec le lecteur ou si l'appareil est déjà branché à la prise USB et à la prise Audio Input, vous devez débrancher l'appareil et le brancher de nouveau dans la prise USB pour recharger la pile.
- Si la recharge de la pile est complétée et que vous désirez écouter des fichiers de musique du lecteur numérique Disney (DDA8040), débranchez l'appareil du système de haut-parleurs. Glissez ensuite l'interrupteur d'alimentation du DDA8040 en position ON et branchez-le de nouveau dans le système de haut-parleurs pour commencez la lecture.

SPÉCIFICATIONS

Exigence d'alimentation	DC IN (entrée c.c.) 12V
Haut-parleur	4 Ohms, 3W
Dimensions	5 (L) x 6 (H) x 2.3 (P) pouces